

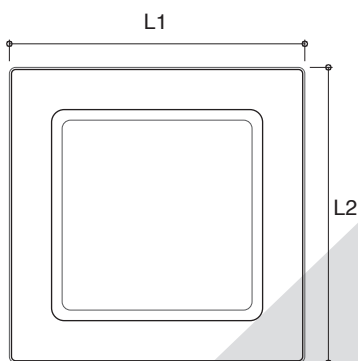

CHIUSINI PER POZZETTI

PIANTA ANELLO



PIANTA TAPPO

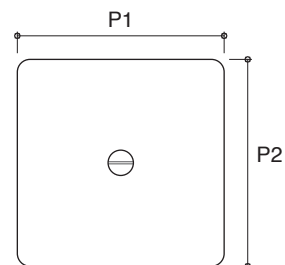

SEZIONE ANELLO

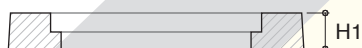

SEZIONE TAPPO



VISTA PROSPETTICA

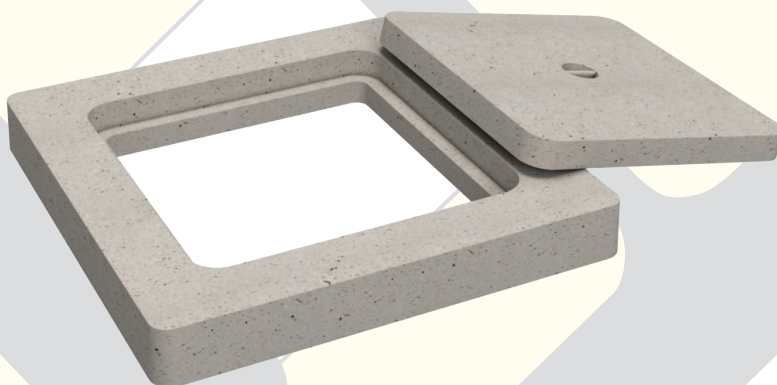

| CODICE | DESCRIZIONE | DIMENSIONI (cm) | | | | | | PESO ANELLO (kg/cad.) | PESO TAPPO (kg/cad.) | NOTE |
|-----------|-------------------------------|-----------------|-----|-----|------|------|-----|-----------------------|----------------------|------|
| | | L1 | L2 | H1 | P1 | P2 | H2 | | | |
| CHIUSI30 | CHIUSINO PER POZZETTO 30X30 | 37 | 37 | 6.0 | 22.5 | 22.5 | 3 | 12 | 4 | - |
| CHIUSI40 | CHIUSINO PER POZZETTO 40X40 | 48 | 48 | 6.5 | 31.5 | 31.5 | 4 | 23 | 9 | - |
| CHIUSI50 | CHIUSINO PER POZZETTO 50X50 | 60 | 60 | 9 | 43 | 43 | 5 | 40 | 22 | - |
| CHIUSI60 | CHIUSINO PER POZZETTO 60X60 | 70 | 70 | 8.5 | 49 | 49 | 4.5 | 51 | 25 | - |
| CHIUSI70 | CHIUSINO PER POZZETTO 70X70 | 84 | 84 | 9.5 | 57 | 57 | 4.5 | 92 | 35 | - |
| CHIUSI80 | CHIUSINO PER POZZETTO 80X80 | 90 | 90 | 10 | 69 | 69 | 5 | 100 | 60 | - |
| CHIUSI100 | CHIUSINO PER POZZETTO 100X100 | 112 | 112 | 11 | 69 | 69 | 6 | 218 | 67 | - |



CHIUSINI PER POZZETTI

GENERALITA'

I chiusini sono elementi prefabbricati in calcestruzzo vibrato, utili alla copertura dei pozzetti, utilizzati prevalentemente nei sistemi di scarico delle acque reflue e/o piovane.

Sono composti da due elementi, un anello ed un tappo, e sono disponibili in diverse misure adattabili a tutta la gamma dei pozzetti in calcestruzzo, a seconda delle esigenze del cliente.

QUALITA'

La Leggi S.r.l. dispone di Sistema per la gestione della qualità che definisce i requisiti per la realizzazione dei propri manufatti, allo scopo di condurre i processi aziendali, migliorare l'efficacia e l'efficienza della produzione e del servizio erogato, ottenere ed incrementare la soddisfazione dei propri clienti.

VOCE DI CAPITOLATO

Chiusino in calcestruzzo vibrato per pozzetto ____X____ cm, composto da anello e tappo. Dimensioni massime di ingombro pari a ____X____X____ cm (Lungh. X Largh. X H). Peso complessivo pari a ____ kg. Produttore Leggi Srl.

ANNOTAZIONI

.....

.....

.....

.....

.....

.....

.....

.....

.....

.....

.....

.....

.....

.....

.....

.....

.....

.....

.....

edizione 2014